

断面図

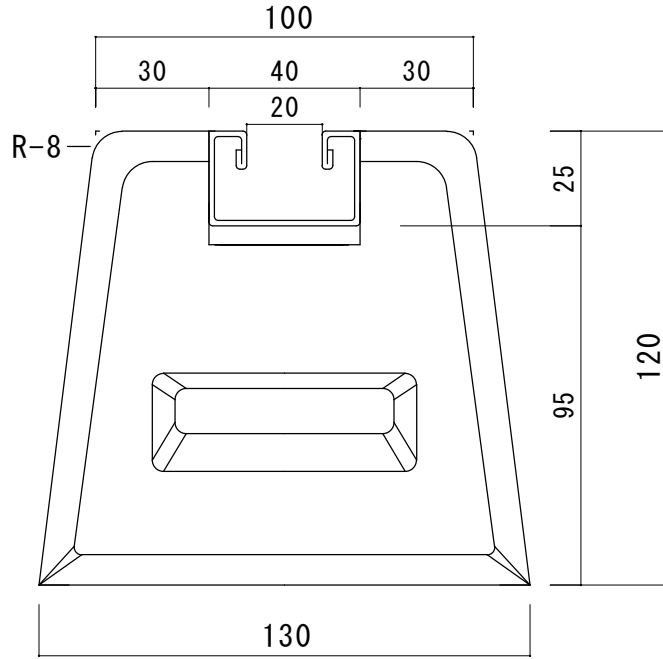

側面図

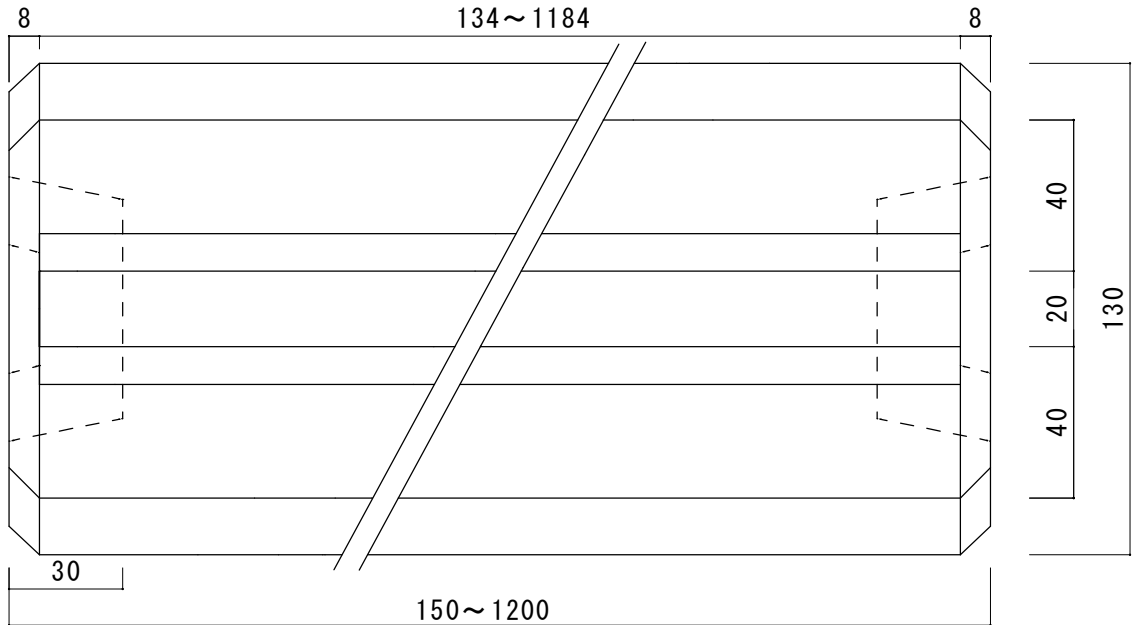

図名		御承認図面				東洋ベース 株式会社		
品名	ハンガーベース 型式	重量 (kg)	長さ L (mm)	上部幅 L (mm)	下部幅 L (mm)			
	HM150-120	5	150	100	130	120	図番 TA-280908-4 尺度 1:2	
	HM300-120	10	300	100	130	120		
	HM350-120	11	350	100	130	120	ステンレスレール詳細 ステンレス304	
	HM400-120	12	400	100	130	120		
	HM450-120	13	450	100	130	120	承認 検図 製図	
	HM500-120	15	500	100	130	120		
	HM550-120	17	550	100	130	120	佐藤 中川 玉木	
	HM600-120	18	600	100	130	120		
	HM700-120	21	700	100	130	120	28/09/08 28/09/08 28/09/08	
	HM750-120	23	750	100	130	120		
	HM800-120	24	800	100	130	120	藤 川 木	
	HM850-120	27	850	100	130	120		
	HM900-120	28	900	100	130	120		
	HM1000-120	30	1000	100	130	120		
	HM1200-120	36	1200	100	130	120		